

Beste muziek liefhebber,

Hartelijk dank voor het aanschaffen van de House Of Marley Stir It Up LUX Draaitafel.

Lees svp onderstaande tips door vóór het in gebruik nemen.

We wensen je veel luisterplezier!

De aandrijfsnaar is vooraf geïnstalleerd, mocht het plateau niet draaien, controleer dan op juiste plaatsing!

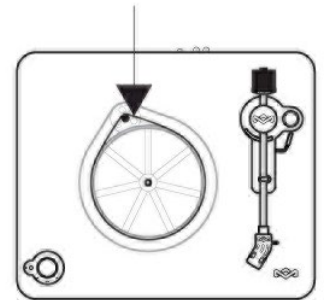

De werking van de naalddruk (MOET GEDAAN WORDEN!)

De naalddruk, ook wel naaldkracht genoemd, wordt bepaald door het contragewicht aan het einde van de toonarm. Aan de achterzijde van de arm hangt het contragewicht, terwijl aan de voorzijde het element met daaraan de naald is bevestigd. Het contragewicht bepaalt de druk waarmee de naald zich door de groeven van het vinyl begeeft. Door aan het contragewicht te draaien, schuift het gewicht naar voren of naar achteren. De werking is even simpel als logisch: hoe dichter het gewicht bij het element en de naald komt, hoe meer de naalddruk toeneemt. Anderzijds: hoe verder het contragewicht naar achteren draait, hoe minder de naalddruk wordt.

Hangt de toonarm te ver voorovergebogen (het contragewicht is dan te ver naar voren gedraaid), dan is de naalddruk te hoog. Een te hoge naaldkracht is niet wenselijk: de naald drukt dan eigenlijk te hard op het vinyl, waardoor de informatie uit de groeven niet optimaal wordt uitgelezen. Bovendien is er kans op schade aan de LP. Hangt de toonarm te ver naar achteren gebogen, dan is het contragewicht logischerwijs te ver naar achteren gedraaid. Dan loopt u de kans dat bepaalde muzikdelen/groeven worden overgeslagen (skipping).

Het afstellen van de naalddruk is handwerk. Geduld daarbij is een schone zaak. Voorzichtigheid overigens ook, aangezien de elementen van een platenspeler vrij fragiel zijn. De eerste handeling is om de arm lift (het hendeltje aan de zijkant van de platenspeler) naar beneden te drukken, zodat de toon arm komt te 'zweven' boven het plateau. Zie daarvoor de volgende pagina.

Verder is het belangrijk om het plastic beschermkapje van het element te verwijderen. Als het beschermkapje, die ook verwijderd wordt bij het afspelen van een plaat, gemonteerd blijft tijdens het afstellen van de naalddruk, dan wordt de naalddruk niet nauwkeurig genoeg afgesteld. Het beschermkapje is dan een extra gewicht dat niet overeenkomt met de naalddruk tijdens het spelen van een LP (dus zonder beschermkapje). Kortom: verwijderen dus!

Onmisbare 'antiskating'

Dan is het zaak om de 'antiskating' op 0 te zetten. In Nederland wordt overigens de term dwarsdrukcompensatie voor 'antiskating' gevoerd. 'Antiskating' zorgt voor zijwaartse druk en is onmisbaar om de naald precies door het midden van de groef te bewegen. Zonder 'antiskating' kromt de naald en bestaat er de kans dat de toon arm door de draaiing van het plateau en buitenwaartse kracht naar buiten schuift.

Het instellen kan beginnen

Voor video: scan de QR code hiernaast of kijk op www.autovision.nl

Om te beginnen is het zaak om de arm te laten zakken met het handeltje, op te pakken en te laten zweven boven het plateau door het contragewicht te verdraaien, net zolang tot de toonarm perfect evenwijdig aan het plateau hangt.

Het afstellen van het contragewicht is een kwestie van gevoel en handwerk; met het blote oog kan je bijna perfect bepalen wanneer de toonarm perfect horizontaal (waterpas) zweeft.



Houd nu het contragewicht **vast** (op de plaats) en draai **ALLEEN de schaalverdeler (de ring voor het contragewicht met de streepjes) naar '0' (0 = bovenaan)**
Belangrijk is dat het contragewicht zelf **niet meedraait!**

Als je bovenstaand hebt gedaan is de naalddruk nu 0.

Stel juiste gewicht in door contragewicht én schaalverdeler tegelijk linksom te draaien naar het juiste getal: 2 > **Het gewicht, dient op 2 gram +/- 0.5 afgesteld te worden:**

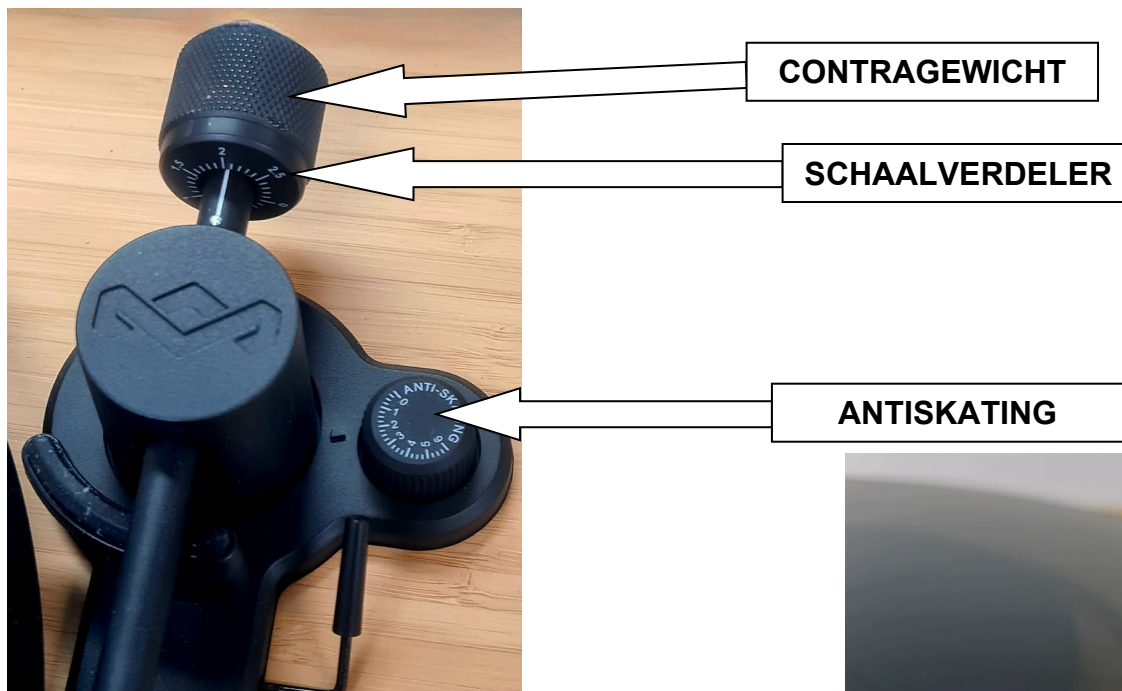

Antiskating fijn afstelling

Neem hier even rustig de tijd voor.

Indien het bovenstaande is uitgevoerd is de nu naalddruk ongeveer 2 gram.

Om de naalddruk iets preciezer af te kunnen stellen gebruik je de bijgeleverde afsteltool.

Plaats de afsteltool op de **glazen plaat** (niet op het kurk)

Laat de naald voorzichtig zakken in het richeltje bij de 2



Verdraai* nu het contra gewicht tot de afsteltool evenwijdig aan de glazen plaat is**.

* Dit luistert nauw, een héél klein beetje verdraaien heeft al effect.

** het kan zijn dat je de tool even een klein tikje moet geven om op gang te komen.



Als dit allemaal gelukt is, is de naalddruk nu 2 gram.

Indien nodig: Houd nu het contragewicht **vast** (op de plaats) en draai **ALLEEN de schaalverdeler (de ring voor het contragewicht met de streepjes) naar '2'** (2 = bovenaan) Belangrijk is dat het contragewicht zelf **niet meedraait!**

Antiskating afstellen

Nu bent je nog één handeling verwijderd van de perfecte afstelling. Laatste stap is het instellen van de 'antiskating'

Bij deze draaitabel stel je de **Antiskating in op 2**, dus draai de antiskating knop naar 2.

Mocht de naald "niet verdergaan, of overslaan" tijdens het afspelen van de plaat, dan stel je deze iets minder af.

Je bent helemaal klaar!

Geniet van het geluid van je, toekomstige, vinyl verzameling.

Let op bij gebruik: "De draaitafel doet niet meer"

De Stir It Up Lux beschikt over een automatische stroomafsluiting. Bv als de plaat afgelopen is of enige tijd niet gebruikt is, de draaitafel gaat dan niet draaien als je de toonarm terug en weer naar de plaat beweegt. Handel als volgt: Zet de toonarm in de ruststand, zet de RPM schakelaar op 0, wacht even, zet de schakelaar op 33/45, en beweeg nu de toonarm weer naar de plaat.

Voor de laatste tips & tricks, scan de QR code hiernaast

"One love, one heart . . . Let's get together and feel all right"
Bob Marley

